

アクセルメタル購入仕様書

1 適用

本仕様書は、札幌市の路面電車200形・3300形に使用するアクセルメタルの購入に適用する。

2 購入品目・数量・仕様

下記内訳書による。

3 納入期限

令和4年 3月31日

4 納入場所

一般財団法人 札幌市交通事業振興公社 電車事業所
札幌市中央区南21条西16丁目2-20

5 支払い

1回払いとする。

納品後、発注者が行う納品検査に合格したのち、受注者からの請求書に基づき支払う。

6 その他

疑義、不明な点は担当者と協議すること。

一般財団法人 札幌市交通事業振興公社

路面電車部 維持管理課 車両係 担当 北山 貴大

Tel.011-551-4880 Fax011-551-4881

内 訳 書

| 項目 | 品 名 | 仕 様 | 数量 | 単位 | 単価 | 金 額 | 備 考 |
|----|------------|----------|----|----|----|-----|-----|
| 1 | SN アクセルメタル | 別紙図面による。 | 8 | 組 | | | |
| 2 | MB アクセルメタル | 別紙図面による。 | 8 | 組 | | | |
| 3 | NE アクセルメタル | 別紙図面による。 | 12 | 組 | | | |
| | 小 計 | | | | | | |
| | 消 費 税 | | 10 | % | | | |
| | 合 計 | | | | | | |

材料

BC3

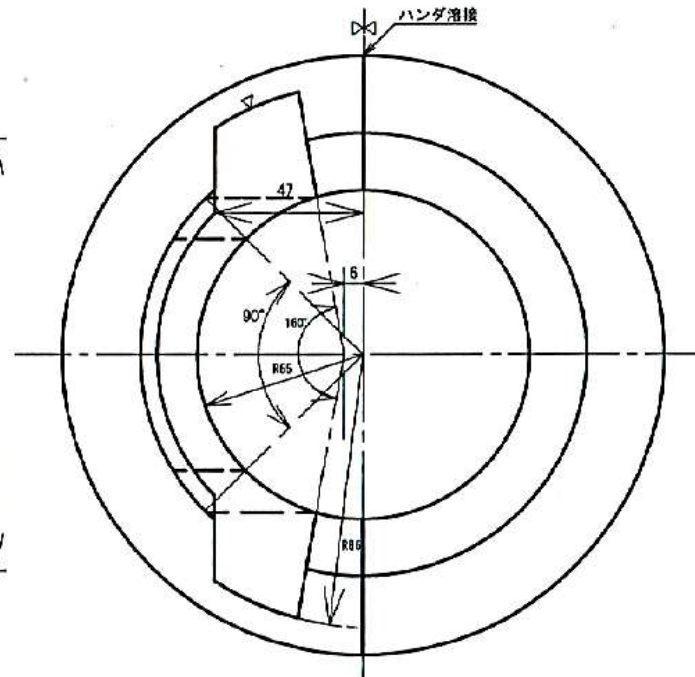
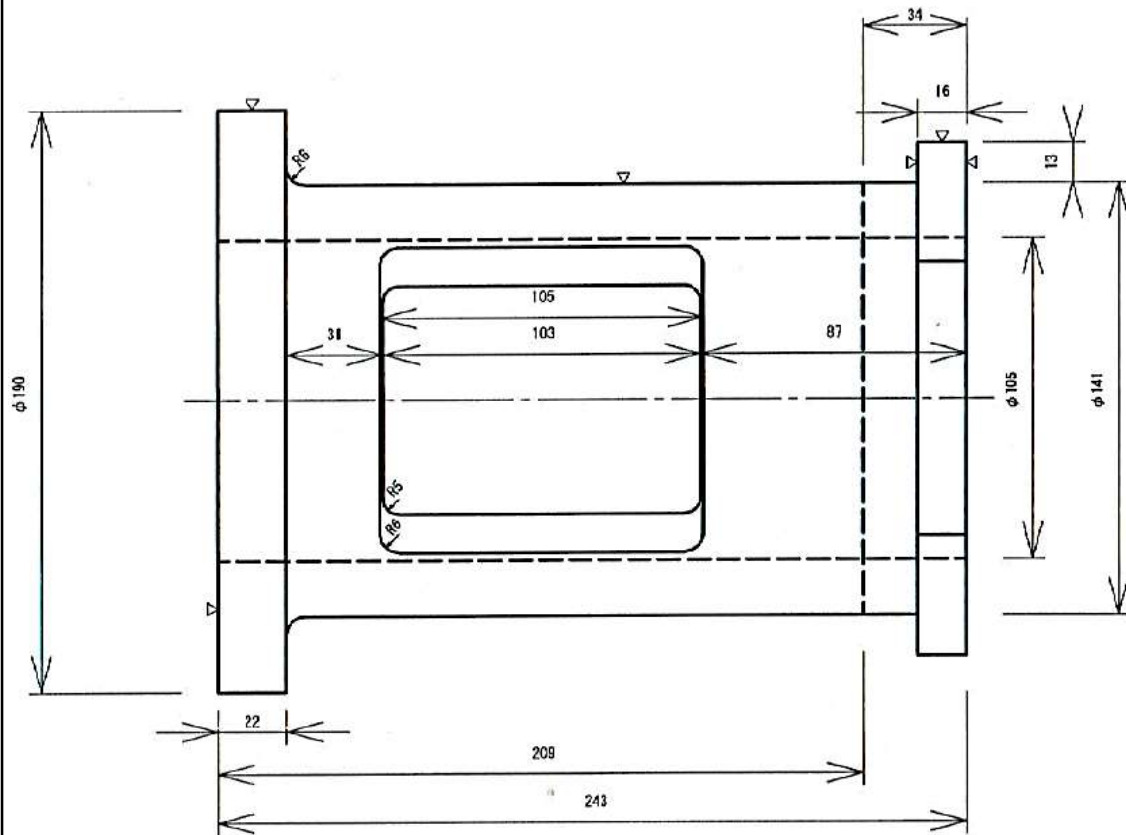

SN アクセルメタル

札幌市交通局

材料

BC3

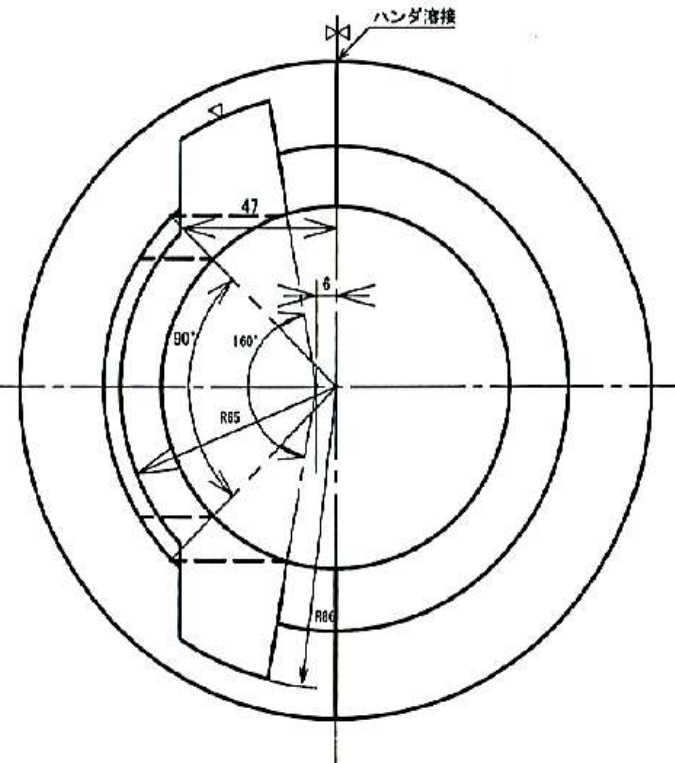
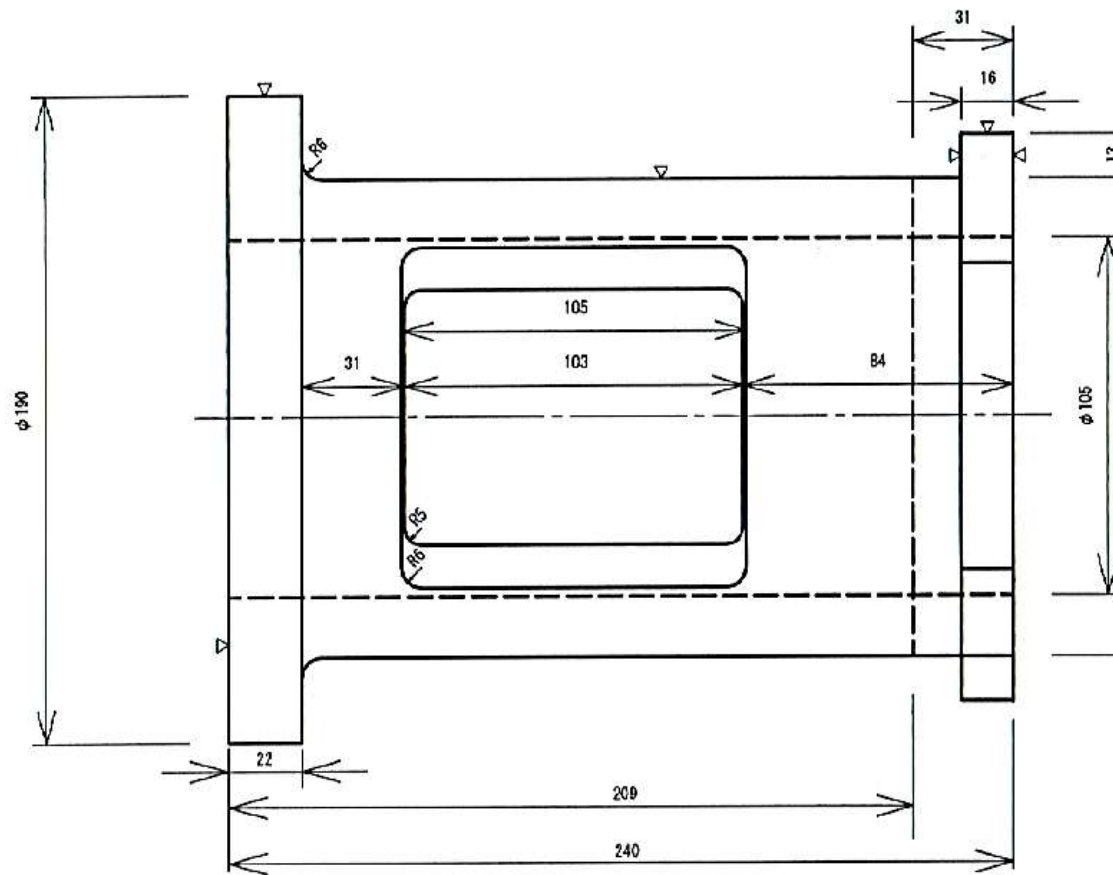

MB アクセルメタル

札幌市交通局

材料

BC3

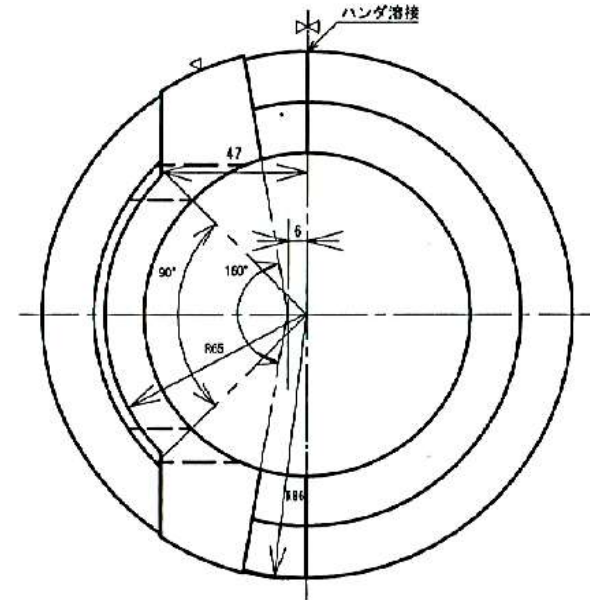
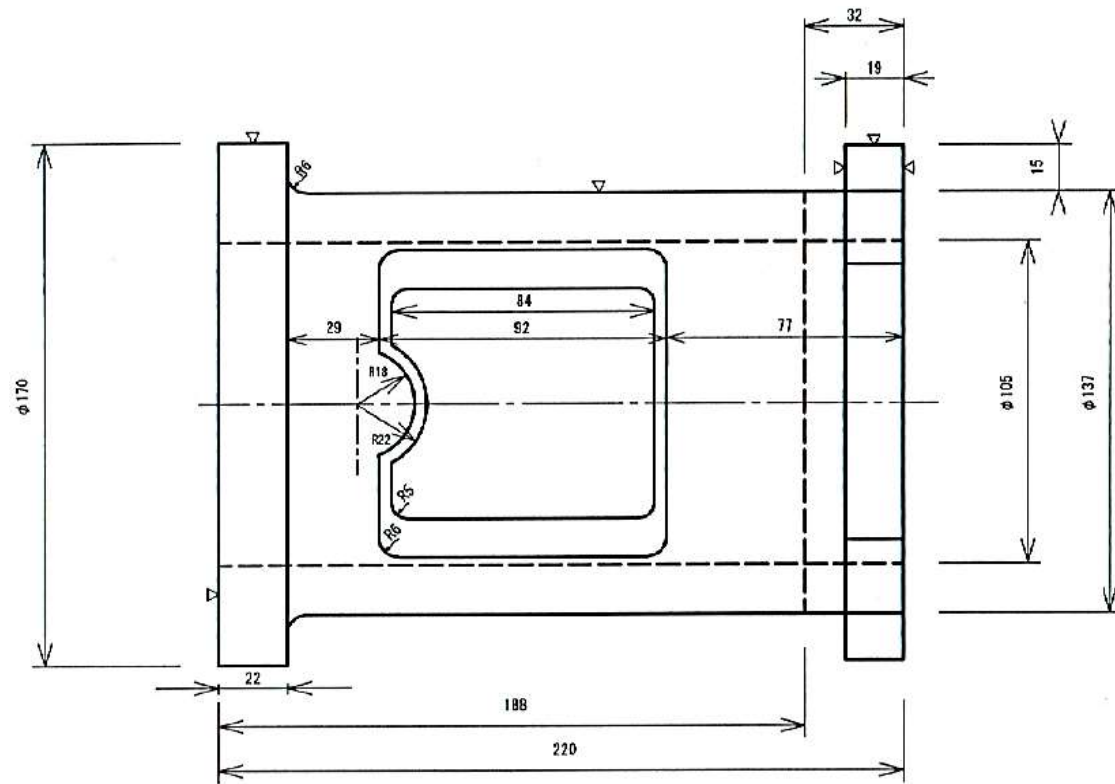

NE アクセルメタル

札幌市交通局