

アルカリ蓄電池仕様書

本仕様書は、札幌市交通局路面電車の低圧機器予備電源に使用するアルカリ蓄電池の購入に適用するものである。

1 品名

アルカリ蓄電池

2 仕様・数量

仕様：焼結式モノブロック形アルカリ蓄電池

ジーエス・ユアサ製QFYM20-6×3 又は同等品とする。

数量：3個

同等品の場合は、以下の性能を満たすものとする。

焼結式モノブロック形アルカリ蓄電池

項目	仕様	
容量	20AH定格放電率（5時間率）	
電圧	公称電圧	21.6（V）
	浮動電圧	25.7（V）
充電電流	4（A）	
構成	正極板	焼結式水酸化ニッケル
	負極板	焼結式酸化カドミウム
	セパレータ	耐アルカリ性合成樹脂
	電解液	可性カリ水溶液 比重1.170～1.230 (20℃)
負荷時間	60分以上	
添付図	別添付図参照	

同等品で見積る場合には、入札書又は見積書提出期限の前日までに同等・規格確認書を作成の上、カタログ等と共に持参し、発注担当に承認及び押印を得ること。

また、当該確認書は入札書又は見積書と共に提出すること。

3 納入場所

札幌市中央区南21条日16丁目2番20号

（一財）札幌市交通事業振興公社 路面電車部維持管理課 車両係

4 納入期限

令和2年12月21日（月）

5 提出書類

納入時、本電池のデータ及び取扱い説明書を添付すること。

（各セル毎の比重及び電圧の一覧表）

6 その他

納入時は完全充電後とし、格納箱に納めること。

担当者 路面電車部維持管理課 車両係
上島 正紀 (011) 551-4880

（一財）札幌市交通事業振興公社 路面電車部維持管理課 車両係

照合	名称	材質	数量	備考
1	格納箱	SS400	1	
2	蓋	"	1	
3	ターミナル		1	
4	銘板	合成樹脂	1	注意板
5	"	"	1	型式, その他
6	番号	塗色赤	2	耐アルカリ性

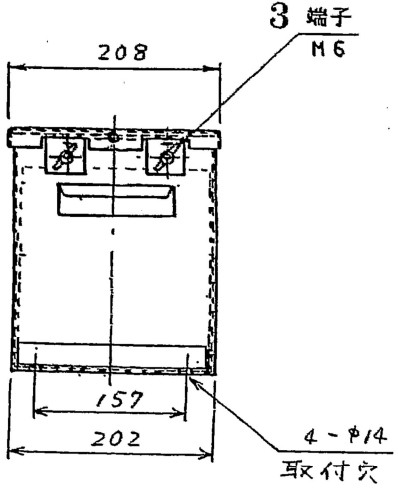
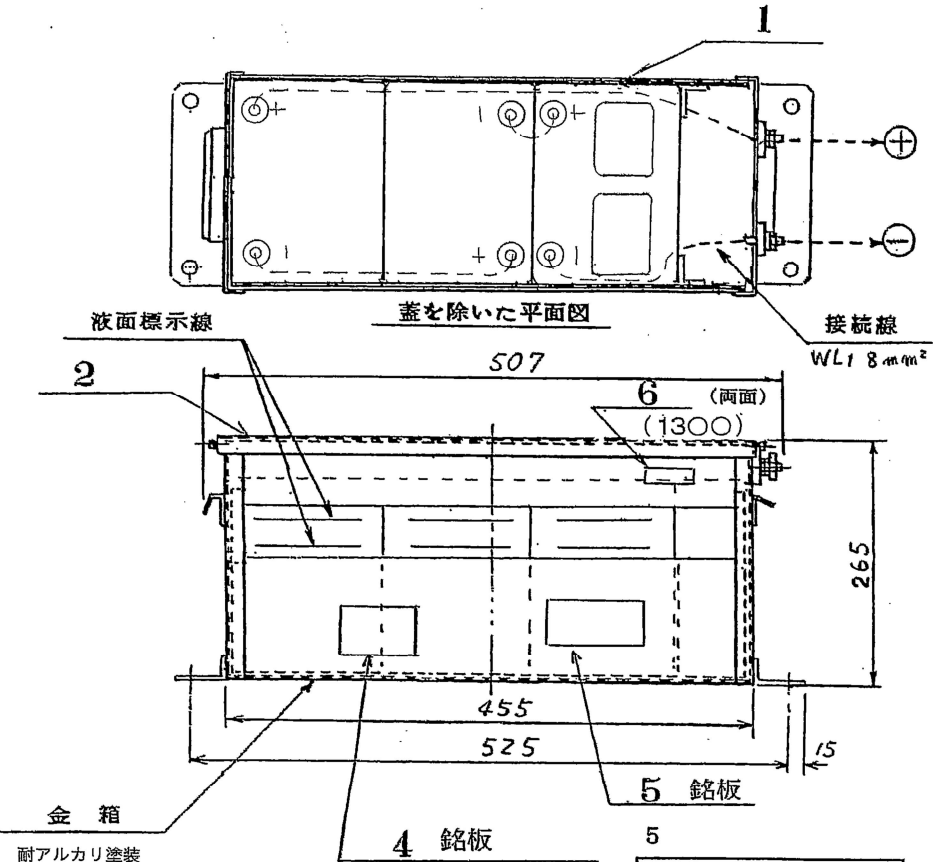

塗装

耐アルカリ性
マンセルN6

銘板記入例

型式	製造番号
電圧	製造年月
容量	製造所
充電電流	

注意
硫酸厳禁
規定液面の厳守

焼結式モノブロック形アルカリ蓄電池

別添図